

VERMEIREN

Eclips XXL

GEBRUIKSAANWIJZING





Instructies voor de vakhandelaar

Deze handleiding is deel van het product en dient bij iedere product te worden geleverd.

Versie: C, 2013-04

Alle rechten, inclusief vertaling, voorbehouden.

Niets uit deze handleiding mag geheel of gedeeltelijk in enige vorm (druk, fotokopie, microfilm of ieder ander procedé) zonder de schriftelijke toelating van de uitgever worden gereproduceerd of met behulp van elektronische systemen worden verwerkt, gekopieerd of verspreid.

© N.V. Vermeiren N.V. 2013

INHOUDSOPGAVE

Voorwoord	2
1 Productomschrijving	3
1.1 Toepassingsgebied.....	3
1.2 Technische specificaties	4
1.3 Tekening	5
1.4 Accessoires.....	5
1.5 Verklaring van de symbolen.....	5
1.6 Voor Uw veiligheid	6
2 Gebruik.....	6
2.1 Dragen van de rolstoel.....	6
2.2 Ontvouwen van de rolstoel.....	7
2.3 Plaatsen of verwijderen van de voetsteunen	7
2.4 Bedienen van de remmen	7
2.5 Plaatsen of verwijderen van de armsteunen	8
2.6 Transfer in en uit de rolstoel.....	9
2.7 Correcte positie in de rolstoel.....	9
2.8 Rijden met de rolstoel	10
2.9 Rijden op hellingen	10
2.10 Nemen van hindernissen (trottoirs).....	10
2.11 Opvouwen van de rolstoel.....	12
2.12 Duwstang.....	12
2.13 Transport in de auto.....	12
3 Montage en afstelling.....	13
3.1 Gereedschap	13
3.2 Leveringsomvang	13
3.3 Anatomische zit.....	14
3.4 Anatomische rug	14
3.5 Afstellen van de remmen.....	14
3.6 Afstellen van de voetsteunen.....	15
4 Onderhoud.....	16
5 Clusteromschrijvingen	16



Voorwoord

We willen U danken voor het vertrouwen dat U in onze producten stelt.

De rolstoelen van Vermeiren zijn het resultaat van jarenlange studies en ervaringen. Bij de ontwikkeling werd veel aandacht besteed aan een eenvoudige bediening en een gemakkelijk onderhoud.

De verwachte levensduur van Uw rolstoel hangt in sterke mate af van de zorg waarmee U de rolstoel behandelt.

Deze handleiding maakt U vertrouwd met de bediening van Uw rolstoel.

Het naleven van de gebruiks- en onderhoudsinstructies vormen een essentieel onderdeel van de garantiebepalingen.

Deze handleiding houdt rekening met de recentste productontwikkelingen. De Firma Vermeiren behoudt zich echter het recht voor om wijzigingen door te voeren zonder verplicht te zijn voordien geleverde modellen aan te passen of te vervangen.

Als U nog vragen hebt, neemt U best contact op met Uw vakhandelaar.

1 Productomschrijving

1.1 Toepassingsgebied

De rolstoel is bedoeld voor mensen die moeilijk of niet kunnen lopen.

De rolstoel is ontworpen voor het transport van 1 persoon.

De rolstoel kan zowel binnenshuis als buiten gebruikt worden.

De gebruiker kan de rolstoel zelf voortbewegen of laten duwen door een begeleider.

De verschillende soorten onderdelen en accessoires, en de modulaire constructie, zorgen ervoor dat de rolstoel ten volle kan worden gebruikt door mensen die invalide zijn omwille van:

- Verlamming
- Verlies van ledematen (beenamputatie)
- Defect of aandoeningen van ledematen
- Contracturen of gewrichtsaandoeningen
- Hart- en bloedsomloopinsufficiëntie
- Evenwichtsstoornissen
- Cachexie (afname van het spierweefsel)
- en geriatrische personen

Hou bij de individuele verzorging rekening met:

- grootte en lichaamsgewicht (max. 200 kg)
- fysieke en psychologische gesteldheid
- woonomgeving
- milieu

Uw rolstoel mag alleen gebruikt worden op ondergronden waarbij alle vier de wielen de grond raken en waarbij het bodem contact voldoende is voor een gelijkmatige aandrijving van alle wielen.

Extra oefening is nodig voor het rijden op ongelijkmatige ondergrond (kasseien, etc.), hellingen en bochten (zijdelings omvallen), evenals het nemen van hindernissen (bvb. Trottoirranden).

De rolstoel dient niet als klimtoestel of om hete of zware voorwerpen te transporteren.

Het gebruik van de rolstoel op tapijten, tapijtvloeren of andere losse vloerbedekkingen kan slijtage van de vloerbedekking tot gevolg hebben.

Gebruik enkel door Vermeiren goedgekeurde accessoires.

Vermeiren is niet aansprakelijk voor schade door gebrekkig of onvoldoende onderhoud of als gevolg van het niet naleven van instructies van deze handleiding.

Het naleven van de gebruiks- en onderhoudsinstructies vormen een essentieel onderdeel van de garantiebepalingen.

Mensen met een visuele beperking kunnen contact opnemen met de vakhandelaar voor de gebruikersinstructies.

1.2 Technische specificaties

Onderstaande technische gegevens zijn geldig voor de rolstoel in standaard afstellingen. Wanneer er andere voetsteunen / armsteunen of andere accessoires worden gebruikt, worden de opgegeven waarden gewijzigd.

Merk	Vermeiren			
Adres	Vermeirenplein 1/15, B-2920 Kalmthout			
Type	Manuele rolstoel			
Model	Eclips XXL			
Maximale massa gebruiker	200 kg			
Beschrijving	Afmetingen			
Effectieve zitbreedte	600 mm	650 mm	700 mm	750 mm
Totale breedte (afhankelijk van de zitbreedte)	850 mm	900 mm	950 mm	1000 mm
Effectieve zitdiepte	530 mm	540 mm	550 mm	560 mm
Beschrijving	Afmetingen min.		Afmetingen max.	
Totale lengte inclusief voetsteun	1140 mm			
Lengte dichtgevouwen zonder voetsteun	865 mm			
Breedte dichtgevouwen	375 mm			
Totale hoogte	1030 mm			
Hoogte dichtgevouwen (zonder rugsteun)	945 mm			
Totaal gewicht	± 38,5 kg	± 39 kg	± 40 kg	± 40,5 kg
Gewicht zwaarste onderdeel	± 20,25 kg			
Massa van onderdelen die kunnen worden gedemonteerd of verwijderd	Voetsteunen: 2,40 kg; Armsteunen: 1,95 kg; Rugkussen: 4,25 kg - 5 kg; Zitkussen: 6,95 kg - 7,5 kg			
Statische stabiliteit bergaf	7,5° (in standaard configuratie)			
Statische stabiliteit bergop	5° (in standaard configuratie)			
Statische stabiliteit zijwaarts	>16° (in standaard configuratie)			
Maximum hoogte hindernis	60 mm			
Zithoek	5°			
Zithoogte aan voorzijde	530 mm			
Rughoek	5°			
Rughoogte	570 mm			
Afstand tussen zit en voetsteun	415 mm		510 mm	
Hoek tussen zit en voetsteun	107°			
Afstand tussen armsteun en zit	200 mm			
Afstand voorzijde armsteun	405 mm			
Diameter aandrijfhoepel	465 mm			
Horizontale afstand van de as (uitwijking)	18 mm			
Minimale draaicirkel	1743 mm			
Diameter Krypton PU achterwielen	22"			
Bandenspanning achter- (aandrijfwielen) (enkel voor luchtbanden)	Max. 3,5 bar			
Diameter Krypton PU stuurwielen	200 mm			
Bandenspanning stuurwielen (enkel voor luchtbanden)	Max. 2,5 bar			
Opslag en gebruikstemperatuur	+ 5 °C		+ 41 °C	
Opslag en gebruiksluchtvochtigheid	30%		70%	

We behouden ons het recht voor om technische wijzigingen te introduceren. Meettolerantie ± 15 mm / 1,5 kg / °

Tabel 1: Technische Specificaties Eclips XXL

De rolstoel voldoet aan de eisen gesteld in:

ISO 7176-8: Eisen en beproevingsmethoden voor statische, bots en vermoeiingsproeven.

ISO 7176-16: Weerstand tegen ontbranding van gestoffeerde onderdelen.

1.3 Tekening

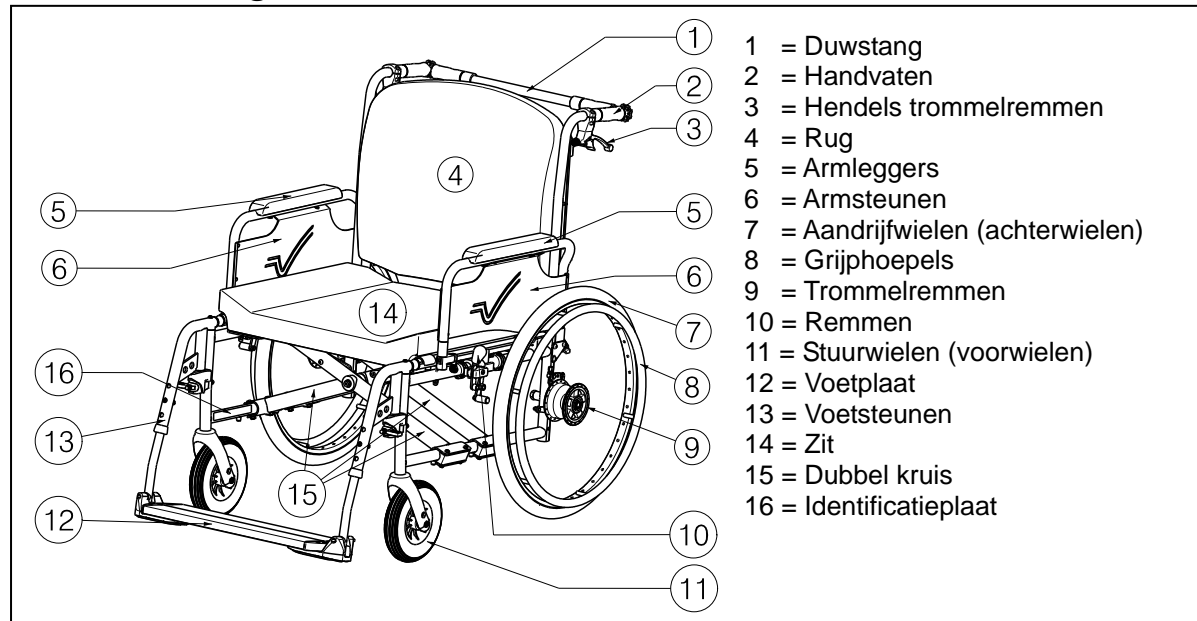

1.4 Accessoires

Volgende accessoires zijn beschikbaar voor de Eclips XXL:

- Anterior bekkengordel (58) om te bevestigen aan de buizen van de rug
- Anti-tipping apparaat (B78) om te bevestigen aan het onderste frame
- Steun/pelotsysteem aan de zijkant (L04) om te bevestigen aan de rug.
- Duwwagen (T30)
- Trommelremmen (B74)

Neem contact op met de vakhandelaar voor meer informatie over andere accessoires. Hij geeft U graag advies.

1.5 Verklaring van de symbolen



Maximum gewicht



Gebruik voor binnen en buiten



Maximale veilige helling



CE conformiteit



Type aanduiding



Niet bedoeld om te gebruiken als een zit in een voertuig

1.6 Voor Uw veiligheid

- ⚠ Let erop dat bij het gebruik van de aandrijfwielen geen voorwerpen en/of lichaamsdelen tussen de spaken terechtkomen. Dit kan immers letsel en/of schade aan de rolstoel veroorzaken.
- ⚠ Voor het in- en uitstappen in de rolstoel dient U de handremmen vast te zetten. De handremmen moeten worden vastgezet bij het verstellen/monteren van de rugsteun, armsteunen,
- ⚠ Gebruik de voetplaat nooit om in en uit de rolstoel te stappen. Deze dient naar boven te worden geklapt of de volledige voetsteunen dienen naar buiten te zijn weggedraaid.
- ⚠ Onderzoek het effect van een veranderd zwaartepunt op het gedrag van de rolstoel (bijv. op hellingen, op zijdelingse hellingen of bij het overwinnen van hindernissen). Maak gebruik van de hulp van een begeleider.
- ⚠ Let op bij het nemen van voorwerpen (die zich voor, opzij of achter de rolstoel bevinden) dat U niet te ver uit de rolstoel leunt. Anders kan de rolstoel kantelen.
- ⚠ Bij het rijden door deuren, openingen e.d. moet aan de zijkant voldoende plaats zijn, anders bestaat er gevaar op letsel aan handen en armen en op beschadiging van de rolstoel.
- ⚠ Gebruik Uw rolstoel alleen voor de beschreven doeleinden. Vermijd bijv. om zonder remmen tegen een hindernis te rijden (stoeprand, stootsteen) of van treden te springen. De fabrikant is niet aansprakelijk voor schade als gevolg van overbelasting of botsingen bij het gebruik dat niet in overeenstemming is met het doel van het product.
- ⚠ Trappen mogen alleen met behulp van een begeleider worden genomen. Wanneer er bijv. hellingen of liften beschikbaar zijn, dient U deze te gebruiken.
- ⚠ Bij gebruik van de openbare weg dient U zich te houden aan de verkeersregels.
- ⚠ Net zoals voor andere voertuigen geldt dat U de rolstoel niet mag gebruiken onder invloed van alcohol of geneesmiddelen. Dit geldt ook voor verplaatsingen binnenshuis.
- ⚠ Pas Uw rijstijl bij ritten buiten de woning aan, aan het weer en het verkeer.
- ⚠ Bij het transporteren van de rolstoel mag U deze nooit vastnemen aan bewegende onderdelen (armsteunen, voetsteunen, enz.).
- ⚠ Zorg ervoor dat U in het donker goed zichtbaar bent. Draag lichte kleding of kleding met reflectoren en zorg ervoor dat de reflectoren opzij en achteraan de rolstoel goed zichtbaar zijn.
- ⚠ Let op met brandende voorwerpen, zoals sigaretten. De rug- en zitbekleding kunnen vlam vatten.
- ⚠ Let erop dat de maximale belasting (200 kg) niet wordt overschreden.

2 Gebruik

Dit hoofdstuk beschrijft het normaal gebruik. **Deze instructies zijn van toepassing voor de gebruiker en de vakhandelaar.**

De rolstoel wordt gemonteerd en afgesteld door Uw vakhandelaar. De instructies voor de montage en afstelling van de rolstoel staan in § 3.

2.1 Dragen van de rolstoel

De beste manier om de rolstoel te dragen is om gebruik te maken van de wielen en zo de rolstoel verder te rollen.

Als dit niet mogelijk is (bv. wanneer de achterwielen verwijderd zijn voor het transporteren in de auto), grijp de rolstoel stevig vast aan de voorzijde van het frame en de handgrepen. Gebruik de voetsteunen, armsteunen of de wielen niet om de rolstoel vast te nemen.

2.2 Ontvouwen van de rolstoel

⚠ VOORZICHTIG: Kans op klemmen - Houd Uw vingers weg van de bewegende onderdelen van de rolstoel.

1. Ga aan de achterzijde van de rolstoel staan.
2. Gebruik de handgrepen om de rolstoel zo ver mogelijk te openen.
3. Ga aan de voorzijde van de rolstoel staan.
4. Duw beide buizen waaraan de zit bevestigd is verder naar beneden.
5. Plaats het zit- en rugkussen in de rolstoel.
6. Monteer de duwstang aan de rolstoel, indien deze aanwezig is.

2.3 Plaatsen of verwijderen van de voetsteunen

⚠ VOORZICHTIG: Gevaar voor letsel – Controleer dat de voetsteunen goed zijn vastgemaakt voor de rolstoel te gebruiken.

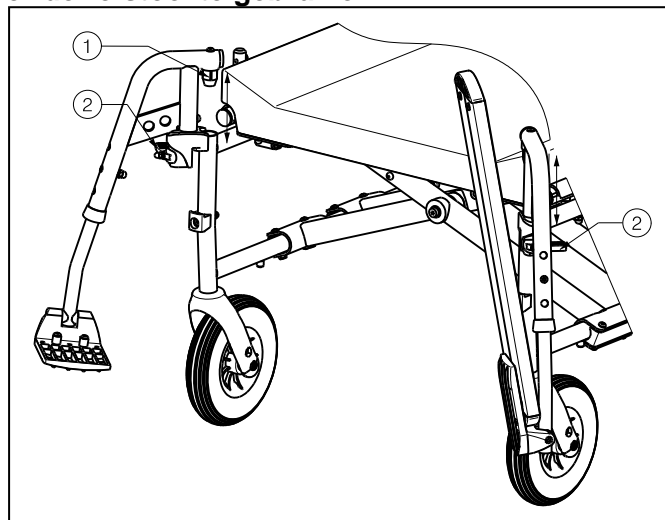

Het plaatsen van de voetsteunen gaat als volgt:

1. Houd de voetsteun zijdelings aan de buitenkant van de stoel en hang de steun met dop ① in het frame.
2. Zwenk de voetsteun naar binnen tot deze vastklikt.
3. Draai de voetplaat naar beneden.
4. Controleer dat de voetplaat goed is vastgemaakt.

Om de voetsteunen te verwijderen gaat U als volgt te werk:

1. Neem de voetplaat vast.
2. Draai de voetplaat naar boven.
3. Trek hendel ② omhoog.
4. Draai de voetsteun naar buiten tot deze uit de geleiding komt.
5. Trek de voetsteun omhoog uit dop ①.

2.4 Bedienen van de remmen

⚠ WAARSCHUWING: De remmen dienen niet om af te remmen tijdens het rijden - Gebruik de rem enkel om te vermijden dat de rolstoel in stilstaande positie wegrolt.

⚠ WAARSCHUWING: De werking van de handremmen worden beïnvloed door slijtage en vervuiling van de banden (water, olie, slijk, ...) – Controleer voor elk gebruik de staat van de banden.

⚠ WAARSCHUWING: De remmen zijn instelbaar en kunnen verouderen – Controleer voor elk gebruik de goede werking van de remmen.

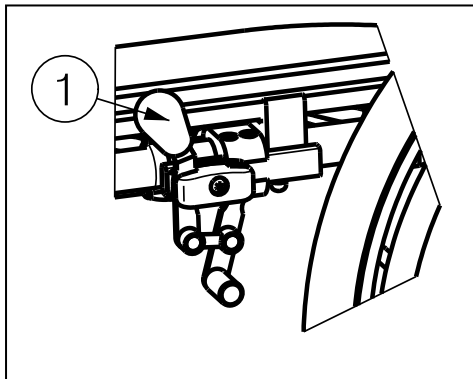

Om de remmen in te schakelen:

1. Druk de hendels ① van de remmen naar voren tot U een duidelijke klik voelt.

⚠ VOORZICHTIG: Gevaar op ongecontroleerde bewegingen - Zorg ervoor dat alvorens de remmen los te zetten, de rolstoel vlak staat. Los nooit beide remmen tegelijk.

Om de remmen uit te schakelen:

1. Zet eerst één rem los door de hendel ① naar achteren te trekken.
2. Houd het ongeremde wiel vast aan de grijphoepel (indien beschikbaar).
3. Los de andere rem door de hendel naar achteren te trekken.

2.5 Plaatsen of verwijderen van de armsteunen

⚠ VOORZICHTIG: Kans op klemmen - Houd Uw vingers, gespen en kledij uit de buurt van de onderzijde van de armsteun.

⚠ VOORZICHTIG: Gevaar voor letsel – Controleer dat de armsteunen goed zijn vastgemaakt voor de rolstoel te gebruiken.

De armsteunen van de rolstoel kunnen worden gemonteerd met volgende instructies:

1. Plaats de achterzijde van de armsteun in de houder ①. (Afb. A)
2. Zorg ervoor dat de armsteun goed bevestigd is.
3. Kantel de armsteun naar voor.
4. Trek de hendel ② bevestigd op de houder ③ omhoog. (Afb. B)
5. Plaats de voorzijde van de armsteun ④ in de houder ③ tot deze vastklikt. (Afb. B)

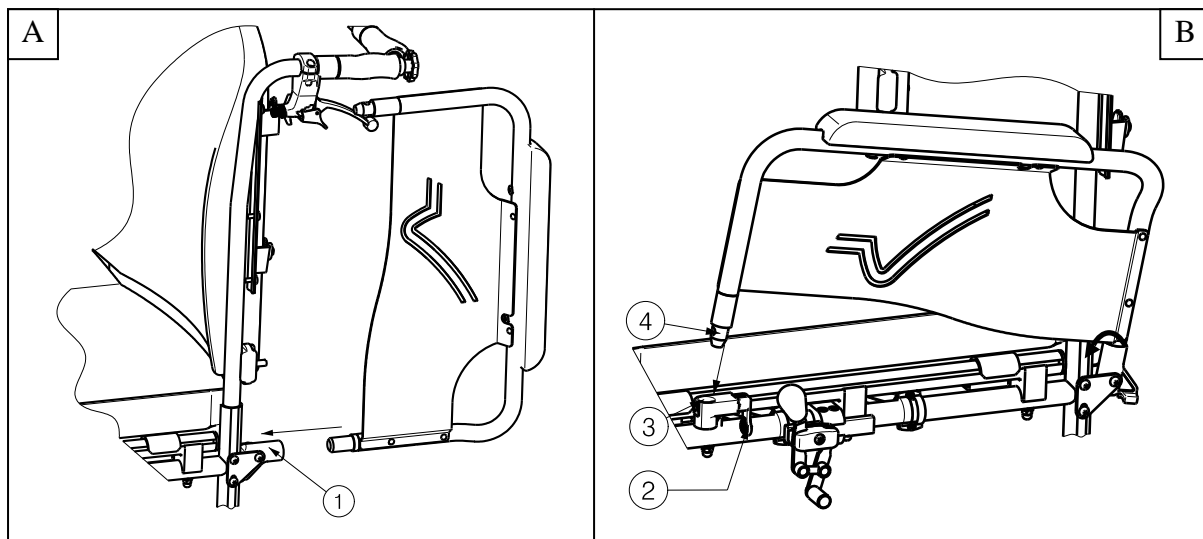

Voor het openen en verwijderen van de armsteun gaat U als volgt te werk:

1. Trek aan de hendel ② en trek de voorzijde van de armsteun ① omhoog. (Afb. C)
2. Klap de armsteun naar achter.
3. U verwijdert de armsteun door de achterzijde van de armsteun uit de houder ③ te trekken. (Afb. D)

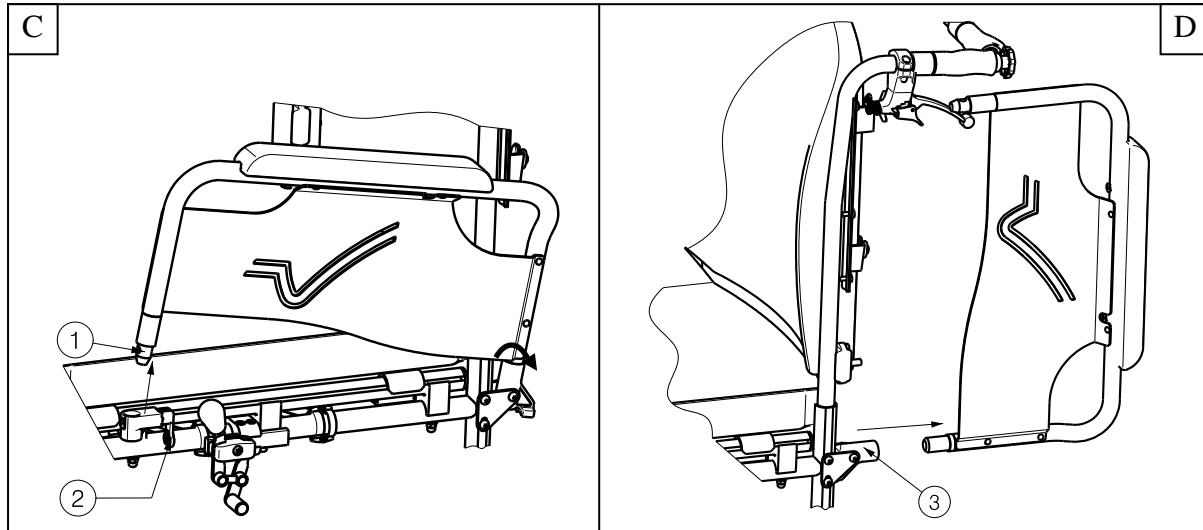

2.6 Transfer in en uit de rolstoel

- ⚠ **VOORZICHTIG:** Indien U de transfer niet veilig op eigen kracht kan uitvoeren, vraag dan hulp van iemand anders.
- ⚠ **VOORZICHTIG:** Kans op kantelen van de rolstoel - Niet op de voetplaat gaan staan.

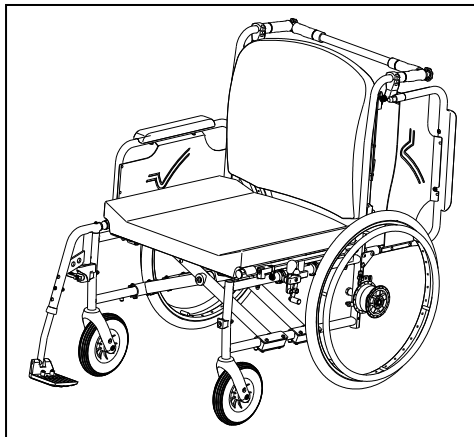

1. Plaats de rolstoel zo dicht mogelijk bij de stoel, zetel of bed van/naar waar U zich wilt verplaatsen.
2. Zorg dat beide remmen van de rolstoel aan staan.
3. Klap de voetplaat omhoog zodat U er niet op gaat staan of verwijder de voetsteun aan de transfer zijde (zie § 2.3).
4. Indien U zich langs de zijkant in of uit de rolstoel wilt verplaatsen, klap dan de armsteun aan die zijde omhoog. (zie § 2.5)
5. Verplaats U van of naar de rolstoel.

2.7 Correcte positie in de rolstoel

Enkele aanbevelingen om comfortabel van Uw rolstoel gebruik te maken:

- Plaats Uw zitvlak zo dicht mogelijk bij de rug.
- Zorg dat Uw bovenbenen horizontaal zijn – Stel eventueel de lengte van de voetsteunen bij. (zie § 3.6.1)

2.8 Rijden met de rolstoel

- ⚠ **WAARSCHUWING:** Kans op knellen – Houd Uw vingers niet tussen de spaken.
 - ⚠ **WAARSCHUWING:** Kans op knellen – Let op wanneer U door nauwe doorgangen, zoals deuren, rijdt.
 - ⚠ **WAARSCHUWING:** Gevaar voor brandwonden– Wees voorzichtig bij het rijden in extreem warme of koude omgevingen (zon, extreme koude, sauna's, enz.) voor een bepaalde tijd en bij het aanraken.
1. Zet de remmen los.
 2. Neem de aandrijfhoepels aan de bovenzijde vast.
 3. Leun voorwaarts en draai de hoepels naar voor tot Uw armen gestrekt zijn.
 4. Breng Uw handen terug naar de bovenzijde van de hoepels en herhaal de beweging.

2.9 Rijden op hellingen

- ⚠ **WAARSCHUWING:** Houd Uw snelheid onder controle – Neem hellingen steeds met de laagst mogelijke snelheid.
- ⚠ **WAARSCHUWING:** Houd rekening met de capaciteiten van Uw begeleider – Blokkeer de rem van zodra U merkt dat Uw begeleider onvoldoende kracht heeft om de rolstoel onder controle te houden.
- ⚠ **WAARSCHUWING:** Kans op kantelen – Leun voorover om Uw zwaartepunt naar voor te verplaatsen. Zo kan de stabiliteit beter behouden blijven.



1. Bevestig de veiligheidsgordel, als de rolstoel hiermee uitgerust is.
2. Neem geen te steile helling. De maximale hoek bergop en bergaf staan in tabel 1 vermeld.
3. Vraag een begeleider om U te helpen bij het nemen van de helling.
4. Buig lichtjes voorover om Uw zwaartepunt naar voren te verplaatsen.

2.10 Nemen van hindernissen (trottoirs)

2.10.1 Afrijden van trottoirs

Het afrijden van een laag trottoir kan voorwaarts gedaan worden. Let hierbij op dat de voetsteunen de grond niet raken.



Het afrijden van lage trottoirs kan door een geoefend gebruiker zelf gedaan worden:

- ⚠ **WAARSCHUWING:** Kantelgevaar - Indien U Uw rolstoel onvoldoende beheerst, vraag hulp van een begeleider.
1. Breng de balans op de achterwielen om de druk op de voorwielen te verminderen.
 2. Neem de hindernis.

Hogere trottoirs kunnen met een begeleider voorwaarts genomen worden:

1. Laat de begeleider de rolstoel lichtjes naar achter kantelen.
2. Rijd op de achterwielen het trottoir af.
3. Zet de rolstoel terug op de vier wielen.



Een geoefend gebruiker kan een hoger trottoir zelf afrijden. Dit kan het best achterwaarts gedaan worden.

1. Draai de rolstoel met de achterwielen naar het trottoir toe.
2. Buig lichtjes voorover om Uw zwaartepunt naar voren te verplaatsen.
3. Breng de rolstoel naar de rand van de hindernis.
4. Gebruik de hoepels om Uw rolstoel gecontroleerd van het trottoir af te rollen.

2.10.2 Oprijden van trottoirs

Trottoirs oprijden kan met de begeleider als volgt:



1. Zorg ervoor dat de voetsteunen het trottoir niet raken.
2. Laat de begeleider de rolstoel lichtjes achterover kantelen tot er voldoende ruimte onder de voorwielen is om de hindernis te nemen.
3. Leun een beetje achterover en breng het zwaartepunt boven de achterwielen.
4. Plaats de voorwielen op het trottoir.
5. Laat de rolstoel op de achterwielen over de hindernis duwen.

Een hoger trottoir kan best achterwaarts genomen worden:

1. Draai de rolstoel met de achterwielen naar het trottoir toe.
2. Leun een beetje achterover en breng het zwaartepunt boven de achterwielen.
3. Laat de begeleider de rolstoel op het trottoir trekken.
4. Neem Uw normale positie in de rolstoel terug aan.

Het oprijden van trottoirs kan door een geoefend gebruiker zelf gedaan worden:

⚠ WAARSCHUWING: Kantelgevaar – Indien U Uw rolstoel onvoldoende beheerst, vraag hulp van een begeleider.



1. Rijd tot aan het trottoir.
2. Zorg ervoor dat de voetsteunen het trottoir niet raken.
3. Leun achterover zodat U op de achterwielen balanceert.



4. Rol al balancerend de voorwielen over het trottoir.
5. Leun voorover om meer stabiliteit te hebben.
6. Rol de achterwielen over de hindernis.

2.10.3 Nemen van trappen

Het nemen van trappen terwijl U in de rolstoel zit doet U als volgt.

⚠ WAARSCHUWING: Kantelgevaar – Voor het nemen van trappen zijn altijd 2 begeleiders nodig.

1. Verwijder de voetsteunen.
2. Laat één begeleider de rolstoel lichtjes naar achteren kantelen.
3. De andere begeleider neemt het frame aan de voorzijde vast.
4. Blijf rustig zitten, vermijd plotselinge bewegingen en houd Uw armen binnen de rolstoel.
5. Laat de rolstoel op de achterwielen de treden nemen.
6. Monteer de voetsteunen na de hindernis.

2.11 Opvouwen van de rolstoel

⚠ VOORZICHTIG: Kans op klemmen - Houd Uw vingers niet tussen de onderdelen van de rolstoel.

1. Verwijder de duwstang van de rolstoel, indien deze aanwezig is.
2. Verwijder de voetsteunen (zie § 2.3).
3. Verwijder de zit- en rugkussens.
4. Neem de buizen van de zit vast en beweeg deze naar boven.
5. Druk op de handgrepen om de rolstoel verder in te klappen.

2.12 Duwstang

⚠ WAARSCHUWING: Gevaar voor letsel – Zorg ervoor dat de schroefverbindingen met het juiste gereedschap handvast zijn vastgedraaid.

⚠ WAARSCHUWING: Gevaar voor letsel - Als de rolstoel over een duwstang beschikt, dient deze altijd te worden gemonteerd (→ ter verhoging van de stabiliteit).

Voor sommige zitbreedtes wordt een duwstang geleverd. Deze verhoogt niet alleen de stabiliteit van de rug, maar kan ook worden gebruikt om de rolstoel voort te duwen. Gebruik hiervoor de gemonteerde handgrepen.

De duwstang is voorzien voor verschillende zitbreedtes. Let er dus op dat er geen spanning is tussen de grepen van het rugframe.

Om de duwstang te monteren gaat U als volgt te werk:

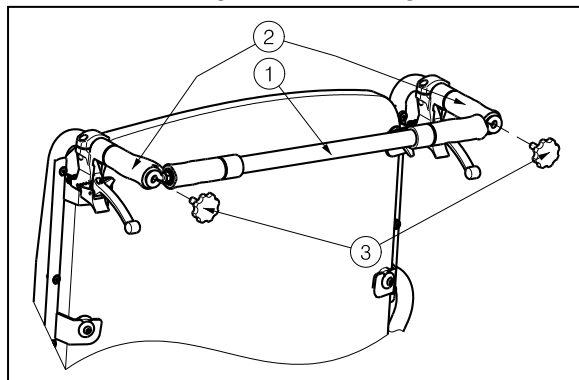

1. Bevestig de duwstang ① door de linkerzijde op het einde van de handgrepen ② met de schroef ③ in de voorziene schroefdraad vast te zetten.
2. Draai nu de schroef ③ in de schroefdraad van de handgreep ②.
3. Draai de duwstang naar de rechterkant.
4. Draai nu de schroef ③ in de schroefdraad van de rechtse handgreep ②.

Om de duwstang te verwijderen:

1. Maak de schroef ③ aan de rechtse en/of linkse handgreep los.
2. Verwijder de duwstang van de rechtse en/of linkse handgreep.

2.13 Transport in de auto

⚠ GEVAAR: Gevaar voor letsel – De rolstoel is niet geschikt om te gebruiken als een zit in een motorvoertuig.

⚠ WAARSCHUWING: Gevaar voor letsel – Zorg ervoor dat de rolstoel voldoende vastgemaakt is, om verwonding van de inzittenden tijdens aanrijding of plots remmen te voorkomen.

⚠ WAARSCHUWING: Gevaar voor letsel – Gebruik voor het vastmaken van de rolstoel en de passagiers NOOIT dezelfde gordel.

Gebruik de rolstoel nooit als een zit in een auto of ander voertuig. De rolstoel wordt gemarkeerd met het volgende symbool:



Om de rolstoel in de auto te transporteren:

1. Verwijder de voetsteunen en accessoires.
2. Berg deze veilig op.
3. Indien mogelijk, vouw de rolstoel op en verwijder de wielen.
4. Plaats de rolstoel in de bagageruimte.
5. Indien de rolstoel en de passagiersruimte NIET gescheiden zijn, sjoer het frame van de rolstoel goed vast aan het voertuig. U kunt hiervoor gebruik maken van de veiligheidsgordels die in het voertuig voorhanden zijn.

3 Montage en afstelling

De in dit hoofdstuk beschreven instructies zijn bestemd voor de vakhandelaar.

De Vermeiren lichtgewicht rolstoelen Eclips XXL zijn voor Uw volledige comfort ontworpen. Deze rolstoel biedt verschillende aanpassingsmogelijkheden die verder in dit document worden behandeld.

Om een servicepunt of vakhandelaar in Uw buurt te vinden, neemt U contact op met de dichtstbijzijnde Vermeiren faciliteit. Een lijst van de Vermeiren faciliteiten zijn terug te vinden op de laatste bladzijde.

⚠ WAARSCHUWING: Risico bij onveilige instellingen - Gebruik enkel de instellingen beschreven in deze handleiding.

⚠ WAARSCHUWING: Variaties van de toelaatbare instellingen kunnen de stabiliteit van Uw rolstoel beïnvloeden (naar achteren of op zij kantelen).

3.1 Gereedschap

Om Uw rolstoel op te bouwen is het volgende gereedschap nodig:

- Steek-/ringsleutel set n° 10 tot n° 19
- Inbussleutel set n° 4 tot n° 5
- Kruiskopschroevendraaier

3.2 Leveringsomvang

De Vermeiren Eclips XXL wordt geleverd met:

- 1 frame gemonteerd met armsteunen, achter- en voorwielen
- 1 paar voetsteunen
- Anatomische zit (vast)
- Anatomische rug (vast)
- Gereedschap
- Handleiding
- Accessoires

U dient bij ontvangst de volledigheid en goede werking van de geleverde rolstoel te controleren. U kunt alleen een beroep doen op garantie wanneer de fabrikant (leverancier) binnen een termijn van twee weken schriftelijk op de hoogte wordt gesteld. Voor verborgen gebreken kunt U alleen een beroep doen op de garantie wanneer de fabrikant (leverancier) binnen een termijn van twee weken na ontdekking schriftelijk op de hoogte wordt gesteld.

3.3 Anatomische zit

- ⚠ **WAARSCHUWING:** Risico op letsel - Controleer dat de zit goed is vastgemaakt voor gebruik. Controleer dat de schroeven niet beschadigd zijn.
- ⚠ **WAARSCHUWING:** Gevaar voor letsel – Vermijd dat Uw vingers geklemd geraken tijdens het montage proces (tussen de zit en buisstructuur).

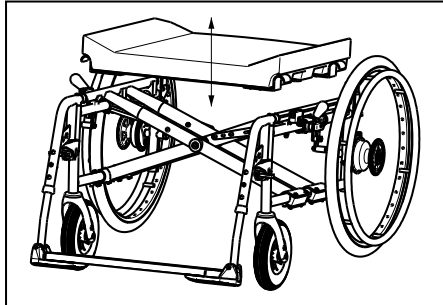

Uw rolstoel heeft een anatomische zit, plaatst deze op de uitgeklapte buisstructuur zodat de ophanging van de zit gelijkmatig op het frame vastklikt. In het houten onderstel vindt U uitsparingen waarin de dwarsbalken van het frame geplaatst kunnen worden. Om de rolstoel op te vouwen neemt U de zit langs boven weg.

3.4 Anatomische rug

- ⚠ **WAARSCHUWING:** Gevaar voor letsel – Controleer dat de rug goed is vastgemaakt in de vier haken voor de rolstoel te gebruiken.
- ⚠ **WAARSCHUWING:** Gevaar voor letsel – Vermijd dat Uw vingers, kledij gekneld raken tijdens het monteren.

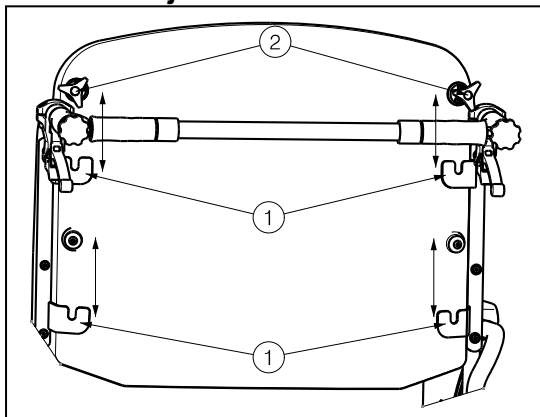

De rug van de rolstoel kan worden gemonteerd met volgende instructies:

1. Monteer de rug in de vier haken ①.
2. Draai aan de bovenste sterknoppen ② om deze met de hand vast te zetten.
3. Controleer dat de rugsteun terug goed is vastgemaakt.

Om de rug van de rolstoel te verwijderen:

1. Draai de bovenste sterknoppen ② los.
2. Trek de rug naar boven uit de vier haken ①.

3.5 Afstellen van de remmen

- ⚠ **WAARSCHUWING:** Gevaar voor letsel – Laat de remmen afstellen door een erkend vakhandelaar.

Het afstellen van de remmen doet U als volgt:

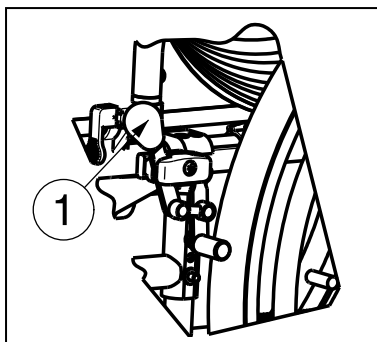

1. Zet de remmen los door hendel ① naar achteren te trekken.

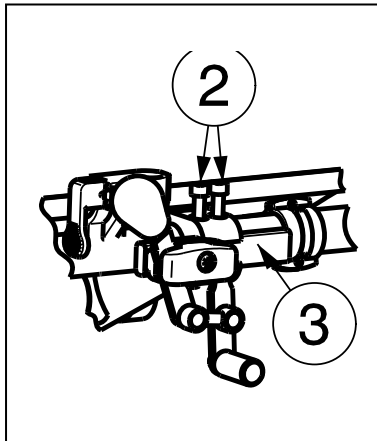

2. Maak de bouten ② los zodat het remmechanisme over de geleiding kan schuiven ③.
3. Schuif het remmechanisme over de geleiding ③ tot de gewenste positie.
4. Maak de bouten ② terug vast.
5. Controleer de werking van de remmen.
6. Indien nodig herhaal voorgaande stappen tot de remmen goed afgesteld staan.

3.6 Afstellen van de voetsteunen

3.6.1 Lengte van de voetsteunen

⚠ VOORZICHTIG: Zorg ervoor dat de voetsteunen niet over de grond slepen. Houd een minimum afstand van 60 mm tot de grond aan.

Stel de lengte van de voetsteunen als volgt in (in acht verschillende posities): (Afb. A)

1. Draai schroef ② los.
2. Stel de lengte van de voetsteun op een comfortabele lengte in.
3. Draai de schroef ② terug goed vast.

3.6.2 Diepte van de voetplaat

Stel de diepte van de voetplaat als volgt in (in drie verschillende posities):

1. Draai de schroeven ① los. (Afb. A)
2. Stel de voetplaat op een comfortabele diepte in (Afb. B).
Positie 1: gat 1 en 3
Positie 2: gat 2 en 4
Positie 3: gat 3 en 5
3. Draai de schroeven ① terug goed vast. (Afb. A)

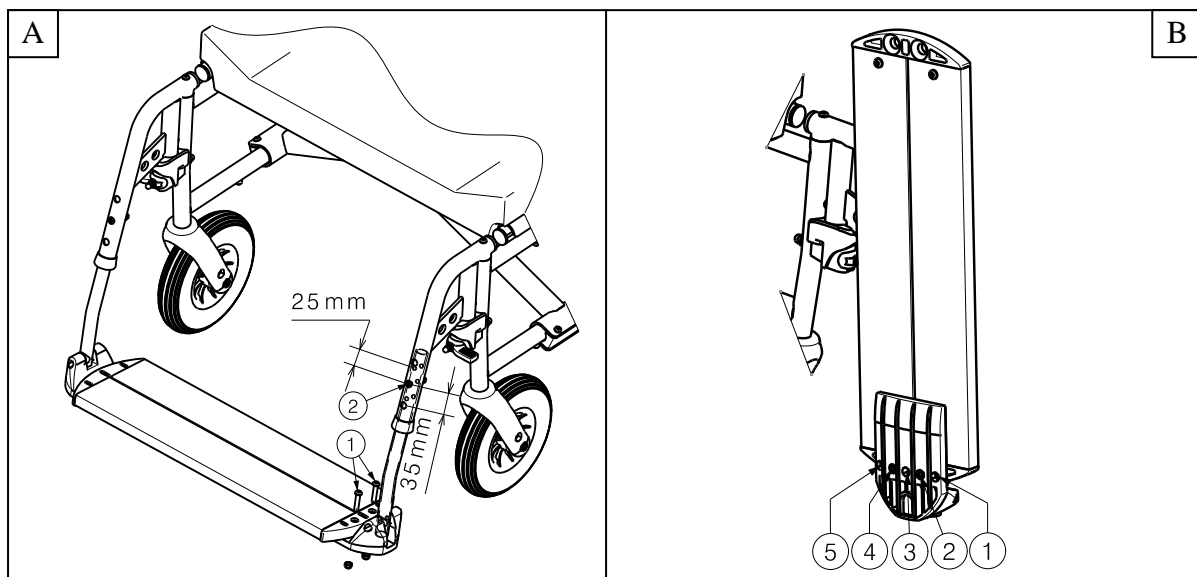

4 Onderhoud

Voor de onderhoudshandleiding van de manuele rolstoelen kan U de website van Vermeiren raadplegen: www.vermeiren.be.

5 Clusteromschrijvingen

De Eclips XXL met 24 inch achterwielen voldoen voor:

	<p>Transport duw/ hoepelen</p> <p>TH</p>	<p>Hoepelrolstoel bedoelt voor gebruik in en om huis en op straat. De rolstoel is uitgevoerd met duwhandvatten en kiepvoorziening voor het duwen. De voetsteunen zijn instelbaar. De voetplaat of -platen kunnen door de gebruiker worden weg geklapt voor een transfer. De rolstoel is opvouwbaar, zodat deze in de kofferbak van een auto of in een stationwagen kan worden meegenomen.</p>
---	---	---



SERVICE

De manuele rolstoel is gecontroleerd:

Stempel van de handelaar:

Datum:

Stempel van de handelaar:

Datum:

Stempel van de handelaar:

Datum:

Stempel van de handelaar:

Datum:

Stempel van de handelaar:

Datum:

Stempel van de handelaar:

Datum:

Stempel van de handelaar:

Datum:

Stempel van de handelaar:

Datum:

Stempel van de handelaar:

Datum:

Stempel van de handelaar:

Datum:

- Servicelijsten en andere technische informatie kunt u aanvragen bij onze vestigingen. Meer informatie vindt u ook op: www.vermeiren.be.

België

N.V. Vermeiren N.V.

Vermeirenplein 1 / 15
B-2920 Kalmthout
Tel: +32(0)3 620 20 20
Fax: +32(0)3 666 48 94
website: www.vermeiren.be
e-mail: info@vermeiren.be

Frankrijk

Vermeiren France S.A.

Z. I., 5, Rue d'Ennevelin
F-59710 Avelin
Tel: +33(0)3 28 55 07 98
Fax: +33(0)3 20 90 28 89
website: www.vermeiren.fr
e-mail: info@vermeiren.fr

Italië

Reatime S.R.L.

Viale delle Industrie 5
I-20020 Arese MI
Tel: +39 02 99 77 07
Fax: +39 02 93 58 56 17
website: www.reatime.it
e-mail: info@reatime.it

Polen

Vermeiren Polska Sp. z o.o

ul. Łączna 1
PL-55-100 Trzebnica
Tel: +48(0)71 387 42 00
Fax: +48(0)71 387 05 74
website: www.vermeiren.pl
e-mail: info@vermeiren.pl

Tsjechische Republiek

Vermeiren ČR S.R.O.

Sezemická 2757/2 - VGP Park
193 00 Praha 9 - Horní Počernice
Tel: +420 731 653 639
Fax: +420 596 121 976
website: www.vermeiren.cz
e-mail: info@vermeiren.cz

Duitsland

Vermeiren Deutschland GmbH

Wahlerstraße 12 a
D-40472 Düsseldorf
Tel: +49(0)211 94 27 90
Fax: +49(0)211 65 36 00
website: www.vermeiren.de
e-mail: info@vermeiren.de

Oostenrijk

L. Vermeiren Ges. mbH

Winetzhammerstraße 10
A-4030 Linz
Tel: +43(0)732 37 13 66
Fax: +43(0)732 37 13 69
website: www.vermeiren.at
e-mail: info@vermeiren.at

Zwitserland

Vermeiren Suisse S.A.

Hühnerhubelstraße 59
CH-3123 Belp
Tel: +41(0)31 818 40 95
Fax: +41(0)31 818 40 98
website: www.vermeiren.ch
e-mail: info@vermeiren.ch

Spanje

Vermeiren Iberica, S.L.

Trens Petits, 6. - Pol. Ind. Mas Xirgu.
17005 Girona
Tel: +34 902 48 72 72
Fax: +34 972 40 50 54
website: www.vermeiren.es
e-mail: info@vermeiren.es